



**KSIĘGA ZNAKU**

## PODSTAWOWA FORMA ZNAKU

Logo składa się z sygnetu oraz części literniczej z nazwą radia. Sygnet to kolista kompozycja, w którą wpisano syntetycznie potraktowaną wieżę jasnogórską i nimb z obrazu Czarnej Madonny. Wspomniana konstrukcja jest bezpośrednim nawiązaniem do uprzednio stosowanej formy znaku. Kolorystyka obejmuje czerń oraz błękit odnoszący się do flagi maryjnej.

Logotyp literniczy *Radio Jasna Góra 100,6 FM* został ujednolicony typograficznie do współczesnej identyfikacji wizualnej klasztoru ojców Paulinów.



## PODSTAWOWA FORMA ZNAKU – wariant monochromatyczny

W przypadku ograniczeń technologicznych należy stosować wariant jednobarwny logo.



## PODSTAWOWA FORMA ZNAKU

– wariant monochromatyczny w negatywie

W razie konieczności zezwala się na aplikowanie znaku na ciemnym tle.

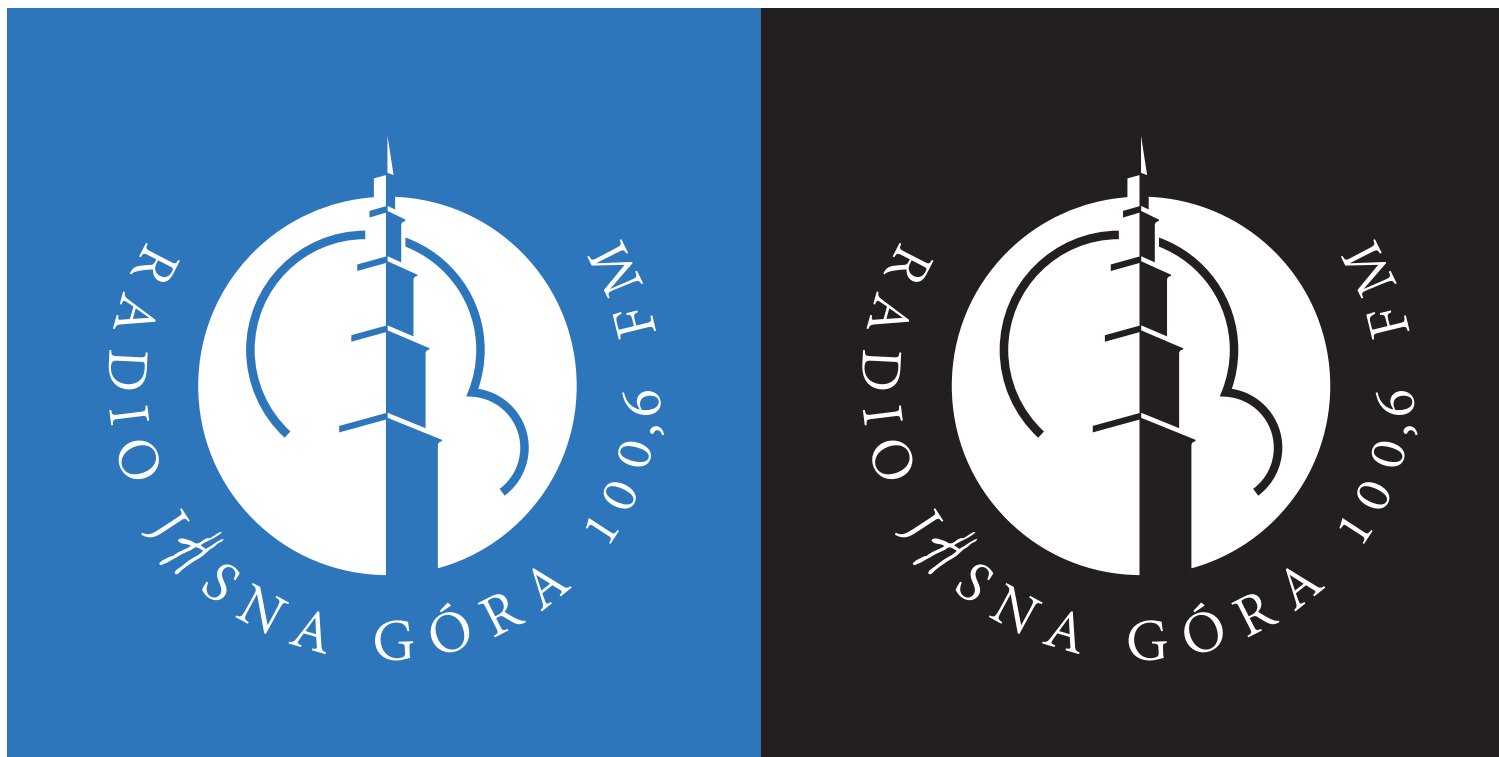

## ZNAK W ORIENTACJI POZIOMEJ

Logo radia może występować w orientacji poziomej.

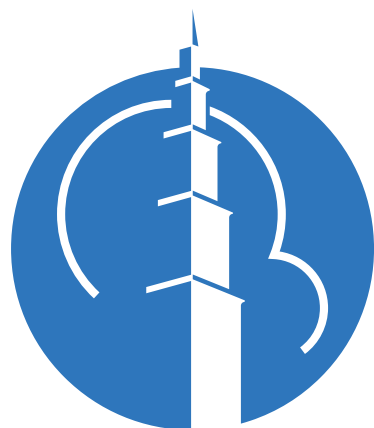

RADIO JASNA GÓRA  
100,6 FM

## ZNAK W ORIENTACJI POZIOMEJ

– wariant monochromatyczny

W przypadku ograniczeń technologicznych należy stosować wariant jednobarwny logo.



RADIO JASNA GÓRA  
100,6 FM



RADIO JASNA GÓRA  
100,6 FM

## PODSTAWOWA FORMA ZNAKU

– wariant monochromatyczny w negatywie

W razie konieczności zezwala się na aplikowanie znaku na ciemnym tle.



Sygnet może występować samodzielnie, bez części typograficznej.

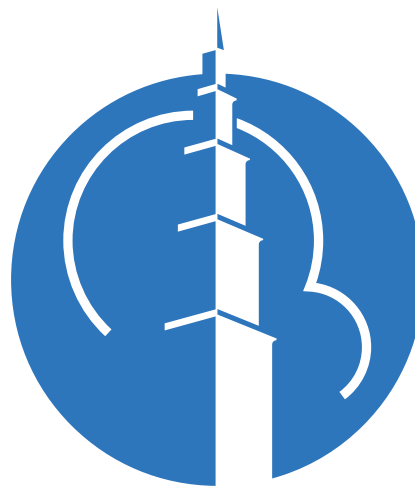



# KONSTRUKCJA ZNAKU

Logo radia posiada ściśle określone proporcje.

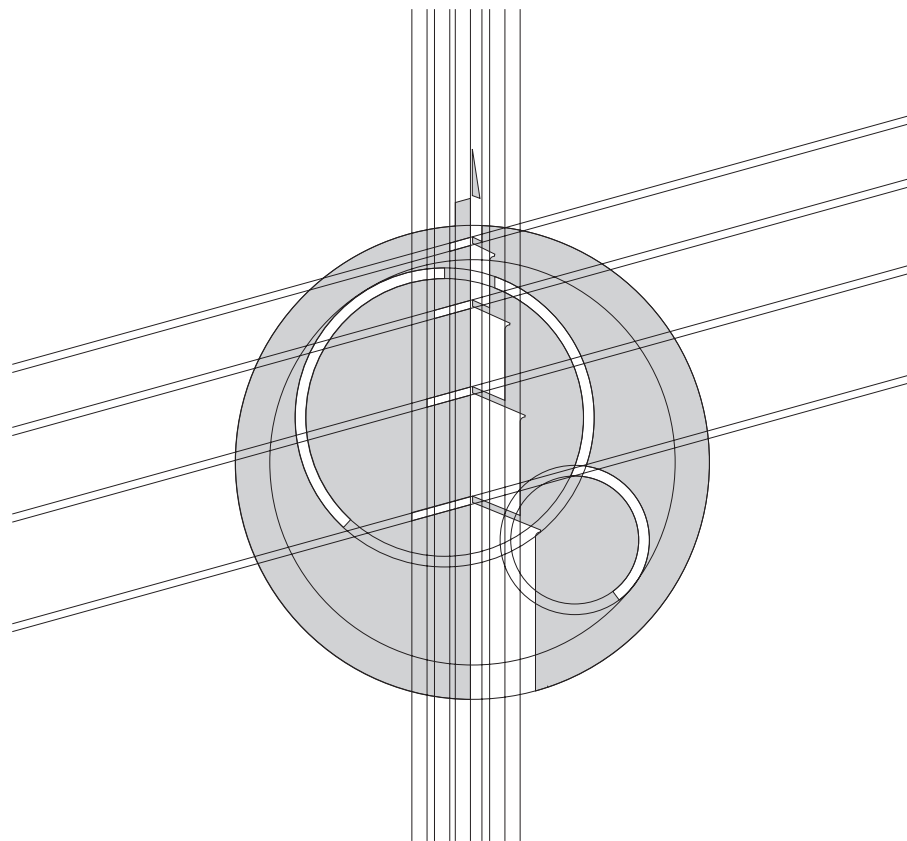

# KONSTRUKCJA ZNAKU

Logo radia posiada ściśle określone proporcje.

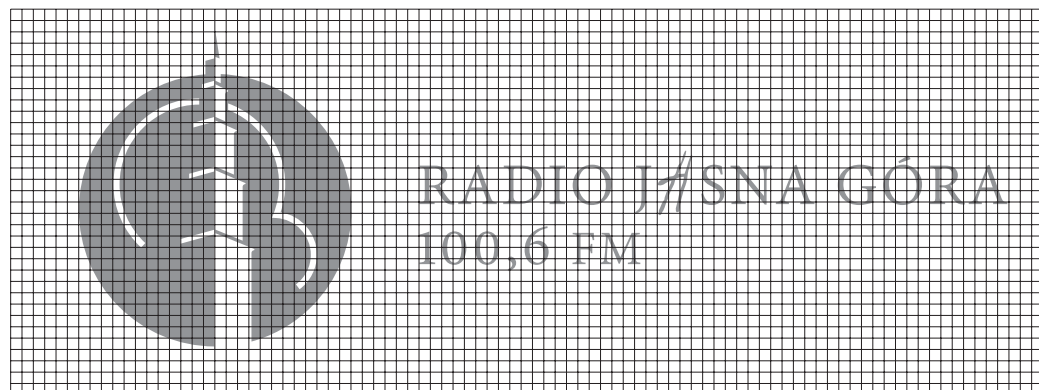
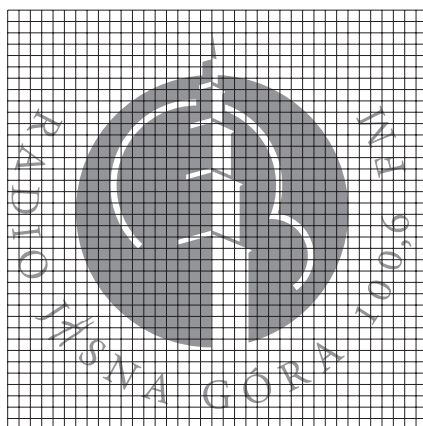

## POLE OCHRONNE ZNAKU

Pole ochronne to przestrzeń wokół znaku, na której nie mogą znajdować się inne obiekty graficzne oraz tekst. W przypadku logo Radio Jasna Góra pole ochronne wyznacza powielony promień okręgu sygnetu.

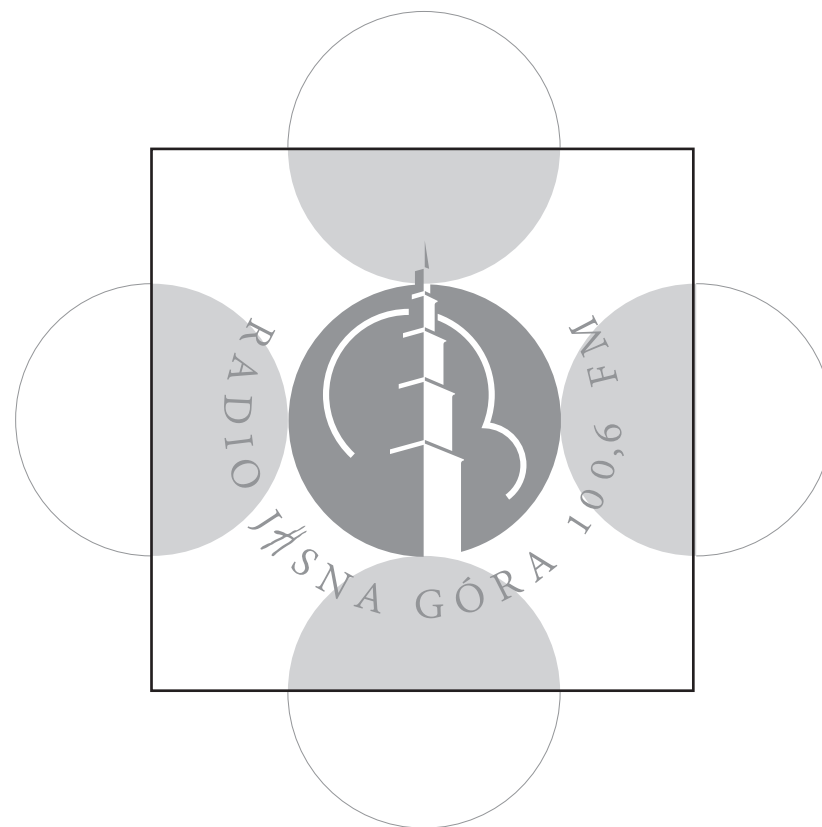

## POLE OCHRONNE ZNAKU

Pole ochronne to przestrzeń wokół znaku, na której nie mogą znajdować się inne obiekty graficzne oraz tekst. W przypadku logo Radio Jasna Góra pole ochronne wyznacza powielony promień okręgu sygnetu.



Znak posiada ściśle określoną kolorystykę, którą opisują poniższe systemy barw.



## **Błękit**

PANTONE	2195 C/U
CMYK	90, 60, 0, 0
RGB	56, 115, 186
RAL	5015



## **Czerń**

PANTONE	Cool Gray 11 C/U
CMYK	0, 0, 0, 100
RGB	0, 0, 0, 0
RAL	7043

W logotypie użyto kroju Adobe Devanagari w odmianie Regular.



Adobe Devanagari

abcdefghijklmnopqrstuvwxyz 1234567890

ABCDEFGHIJKLMNOPQRSTUVWXYZ

# WYSTĘPOWANIE ZNAKU NA RÓŻNYCH TŁACH

Odpowiednie stosowanie znaku na różnych tłach sprzyja spójności identyfikacji wizualnej.

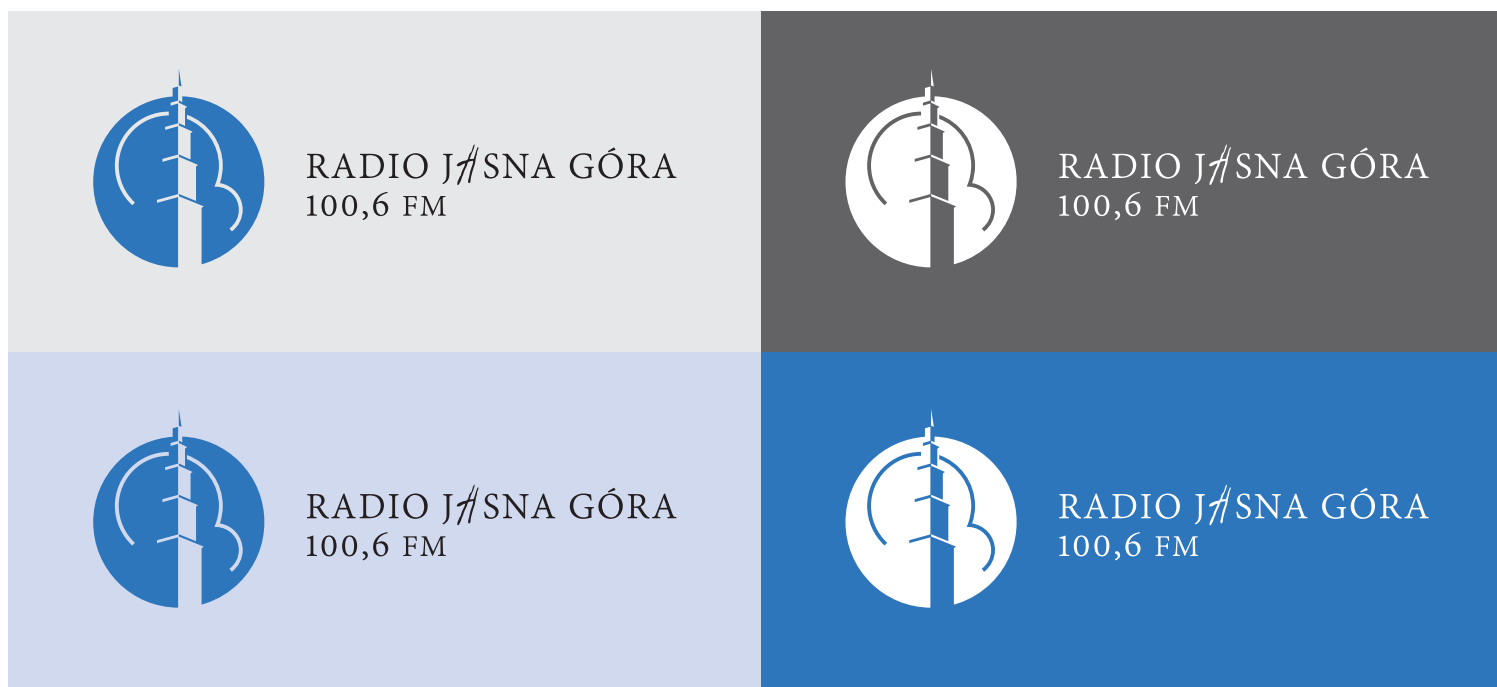

# NIEDOPUSZCZALNE MODYFIKACJE

Przykłady niepoprawnej aplikacji logo.

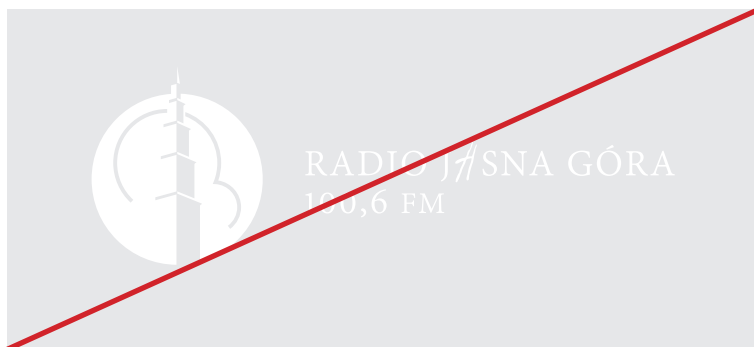

Logo umieszczone na tle o małym kontraście.



Logo umieszczone na tle o małym kontraście.



Brak pola ochronnego przy tle o odmiennej kolorystyce.

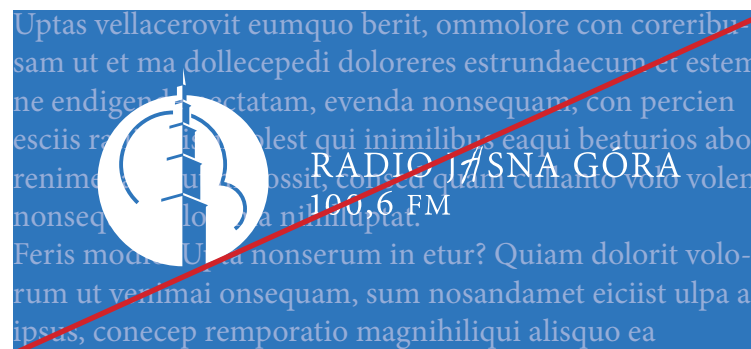

Elementy utrudniające czytelność w polu ochronnym znaku.



